

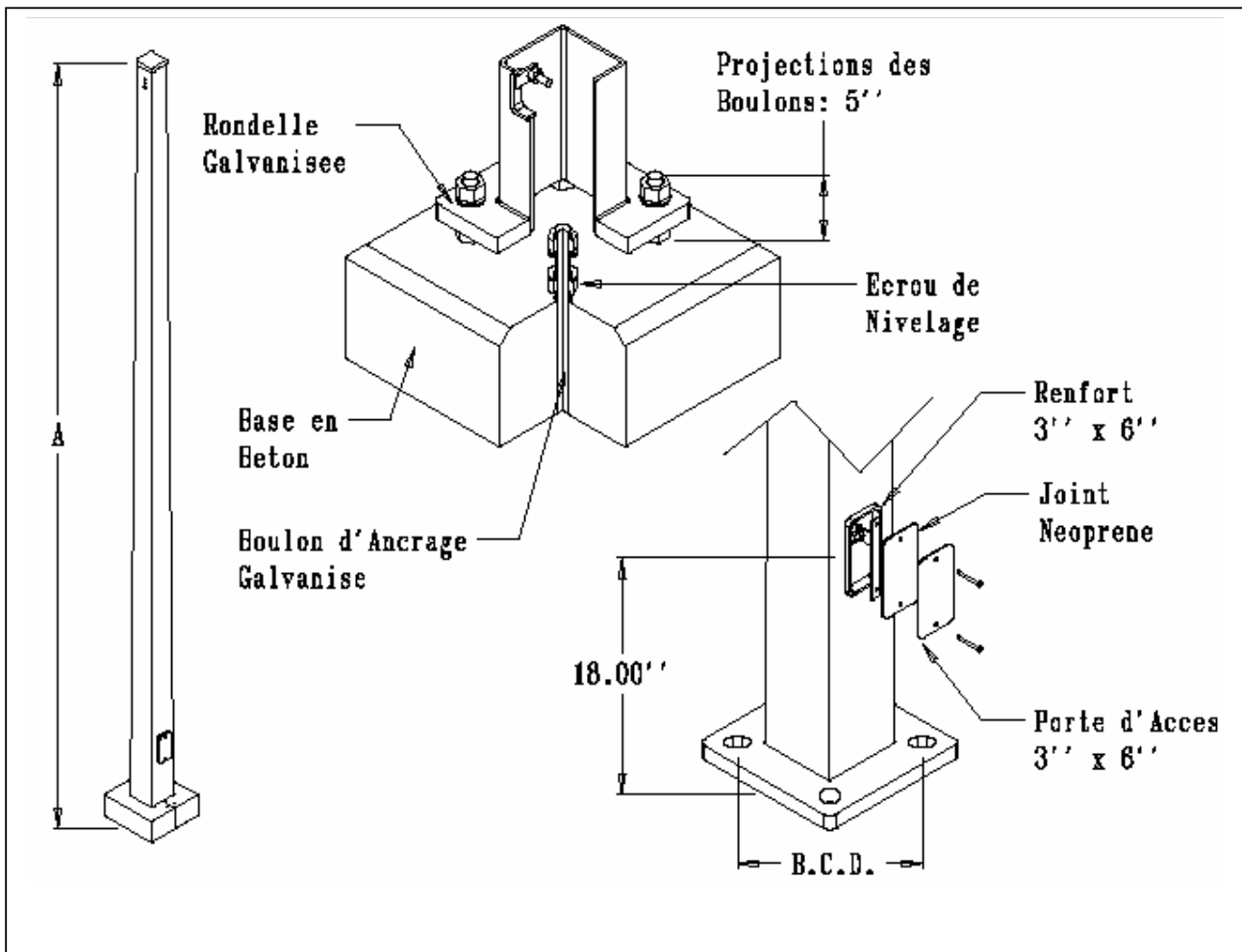

No. Prod.	Hauteur (pi) Dim : A	B.C.D. (Po.)	Poids (lbs)	EPA Max (pi ²) – Gust : +1.3		
				@ 70 Mph	@ 80 Mph	@ 90 Mph
PPTSS15AB- - -	15	10	190	10	N/A	N/A
PPTSS18AB- - -	18	11	250	10	N/A	N/A
PPTSS20AB- - -	20	11	275	10	N/A	N/A
PPTSS24AB- - -	24	12	370	10	N/A	N/A
PPTSS30AB- - -	30	14	640	10	N/A	N/A



- Inclus :**
- 1 Tenon ou Perçage
 - 8 Rondelles
 - 1 Cache Base en Aluminium
 - 8 Écrus
 - 4 Boulons d'Ancrage Galvanisés (1" x 33")
 - 1 Gabarit

Projet :		Distributeur :	
Luminaire :		Type :	Tenon : <input type="checkbox"/>
Contracteur :		Couleur :	Perçage : <input type="checkbox"/>

**NOS SOUDURES SONT CONFORMES
A LA NORME CSA W59.1 & W47.1**





No. Prod.	Hauteur (pi) Dim : A	B.C.D. (Po.)	Poids (lbs)	EPA Max (pi ²) – Gust : +1.3		
				@ 70 Mph	@ 80 Mph	@ 90 Mph
PPTSS35AB- -	35	15	755	10	N/A	N/A
PPTSS40AB- -	40	15	950	10	N/A	N/A

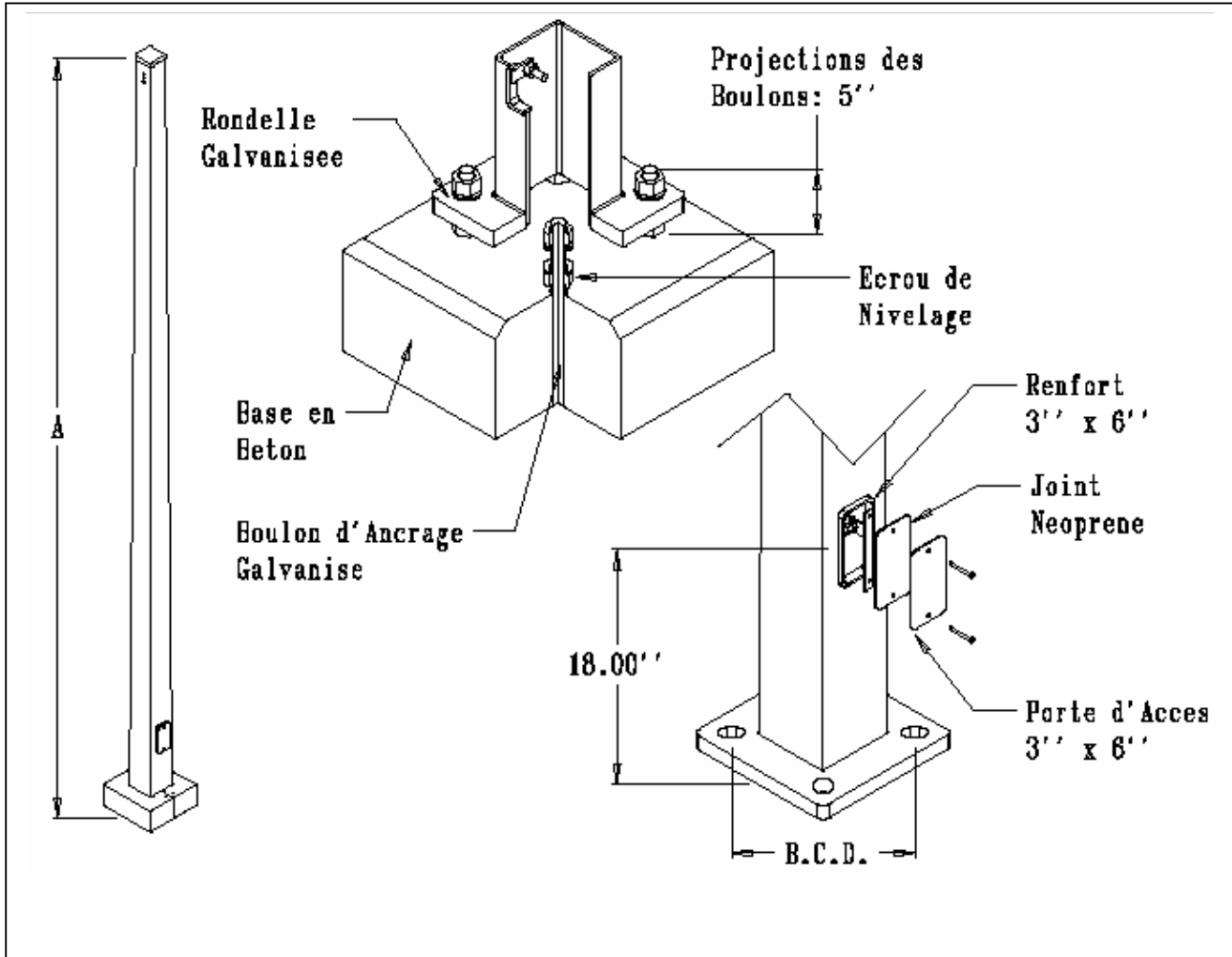

- Inclus :**
- 1 Tenon ou Perçage
 - 8 Rondelles
 - 1 Cache Base en Aluminium
 - 8 Écrus
 - 4 Boulons d'Ancrage Galvanisés (1 1/4" x 45")
 - 1 Gabarit

Projet :		Distributeur :	
Luminaire :		Type :	Tenon : <input type="checkbox"/>
Contracteur :		Couleur :	Perçage : <input type="checkbox"/>

**NOS SOUDURES SONT CONFORMES
A LA NORME CSA W59.1 & W47.1**

